

## Carro de Ducha Eléctrico por Columnas



Carro de ducha móvil, fabricado en acero inoxidable y elevación por columnas. Ofrece tres medidas y pesos distintos para cubrir todas las necesidades, también para pediatría y bariatría.

### Referencia y descripción

TI-155030 – Carro ducha (191 cm x 65cm, 150 Kg)

TI-155030C – Carro ducha (191 cm x 65cm, 150 Kg)

TI-155030G – Carro ducha (151 cm x 60cm, 100 Kg)

Medidas internas útiles, pesos máximo pacientes

Otras medidas disponibles, consultar.

### Tren y Antitrendelemburg



## Características



- Accionamiento eléctrico
- Rango de elevación entre 51 y 91 m
- Trendelembrug y Antitrendelembrug
- Fabricado en Acero Inoxidable
- Ruedas de 125 mm protegidas
- Colchoneta protectora
- Almohada cervical
- Barandillas abatibles ergonómicas
- Fácil transferencia
- Resistente y manejable
- Distintas medidas disponibles
- Manguera de desagüe
- Anclaje de manguera y tapón.



Batería extraíble y botón de para de emergencia.

## Medidas

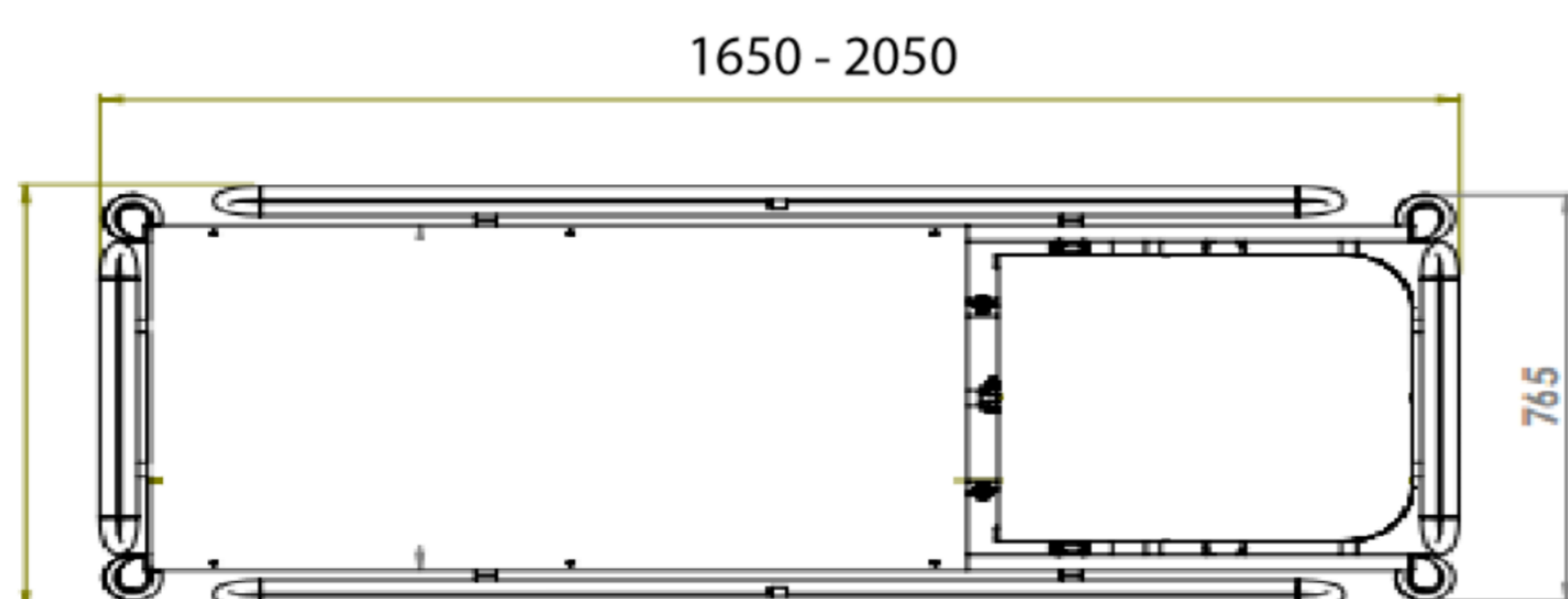
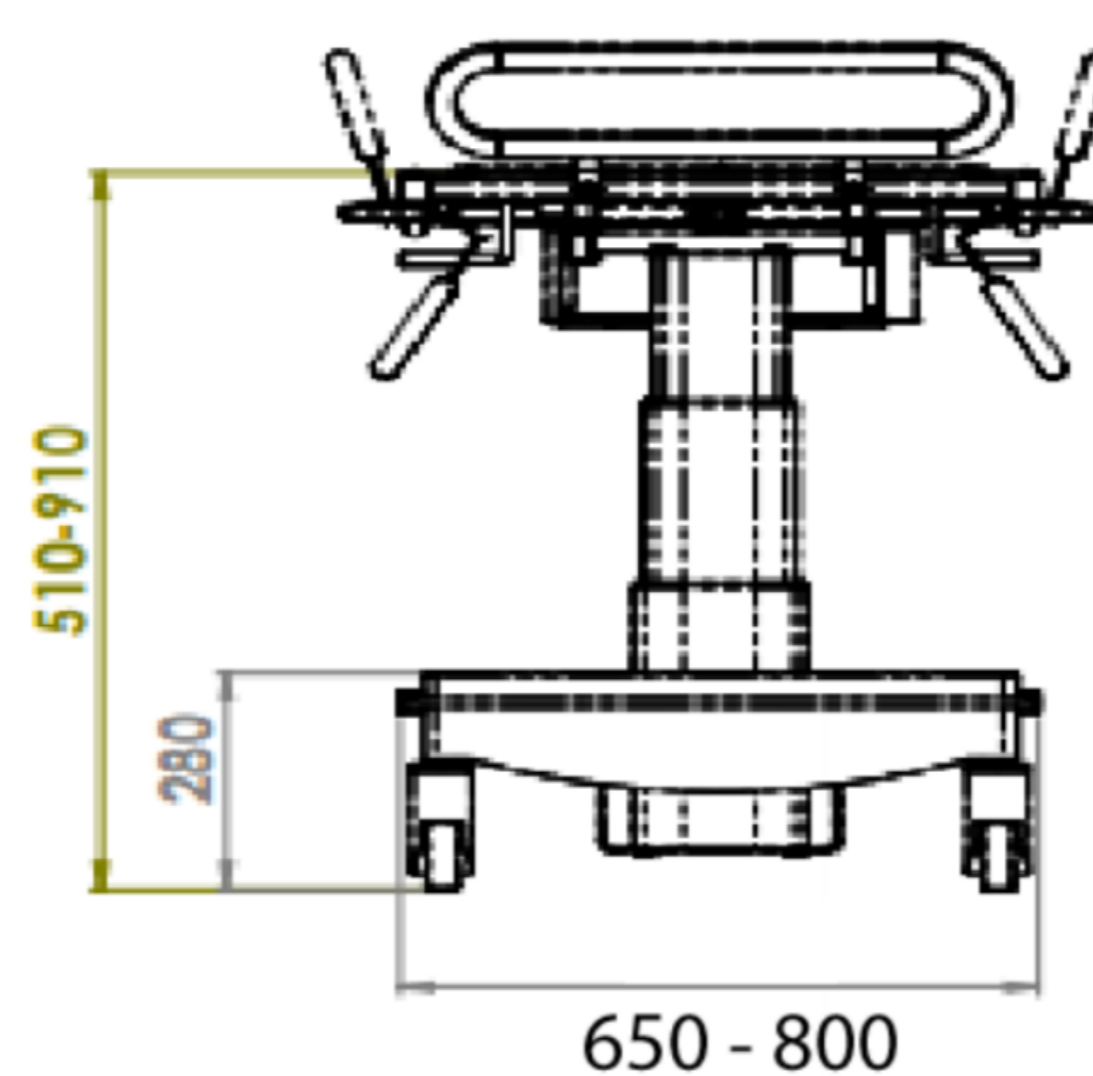
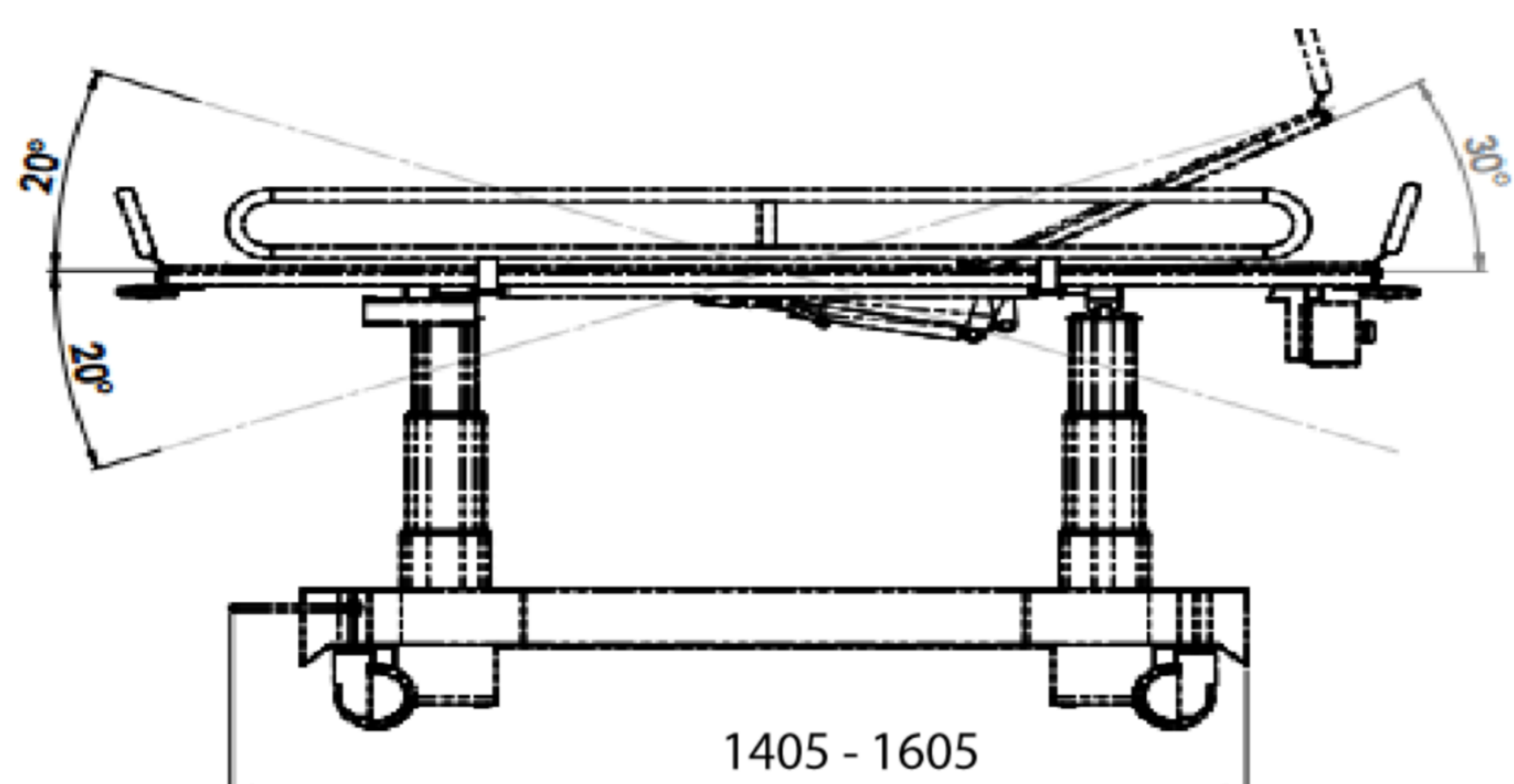

Opción de freno central o individual

