

Domus 3

User's Manual

Care for a Healthy Life



CONTENTS

ALTERNATING PRESSURE REDISTRIBUTION SYSTEM	
USER'S MANUAL	1
SISTEMA DE REDISTRIBUCIÓN DE PRESIÓN ALTERNA	
MANUAL DE INSTRUCCIONES	17
SISTEMA DE REDISTRIBUIÇÃO DE PRESSÃO ALTERNADA	
INSTRUÇÕES DE UTILIZAÇÃO	36
SYSTÈME DE REDISTRIBUTION À PRESSION ALTERNÉE	
INSTRUCTIONS D'UTILISATION	53
ALTERNIERENDES DRUCKUMVERTEILUNGSSYSTEM	
GEBRAUCHSANLEITUNG	70
ALTERNEREND DRUKSYSTEEM	
GEBRUIKERSHANDLEIDING	89
SISTEMA DI RIDISTRIBUZIONE A PRESSIONE ALTERNATA	
MANUALE DI ISTRUZIONI	108

MODEL NO.: 9P-074520, 9P-074540

PLEASE READ THE MANUAL BEFORE USE

MEDIDAS DE SEGURIDAD IMPORTANTES

LEA LAS INSTRUCCIONES COMPLETAMENTE ANTES DE USARSE

PELIGRO - Para reducir el riesgo de descarga eléctrica:

1. Siempre desconecte este producto inmediatamente después de usarlo.
2. No lo use mientras se esté bañando.
3. No coloque o almacene el producto donde se pueda caer o ser halado hacia una bañera o lavamanos.
4. No lo coloque en agua o lo deje caer dentro de agua u otro líquido.
5. No trate de sacar un producto que haya caído en el agua. Desconéctelo inmediatamente.

ADVERTENCIA - Para reducir el riesgo de quemaduras, choque eléctrico, incendios o lesiones:

1. No dejar desatendido nunca este aparato cuando esté enchufado.
2. Evaluar en los pacientes el riesgo de que queden atrapados de acuerdo con el protocolo y hacerles un seguimiento adecuado.
3. Cuando se utilice el equipo en o cerca de niños o personas discapacitadas, mantenga un estrecho control sobre el mismo. Se podrían producir quemaduras eléctricas o asfixia si un niño se traga una pequeña pieza desprendida del aparato.
4. Utilícelo sólo para el uso indicado en este manual. No utilice otros colchones no recomendados por el fabricante.
5. No haga funcionar el equipo si: Tiene un cable o enchufe estropeados, no funciona normalmente, se ha caído o dañado o ha entrado en contacto con agua o líquidos. Devuelva el equipo al punto de venta donde lo adquirió para su examen y reparación.
6. Mantenga el cable de red lejos de cualquier fuente de calor.
7. No bloquear nunca las entradas de aire de este producto. No colocar nunca el producto en superficies mullidas, como camas o sillones ya que podrían bloquearlas igualmente. Mantener las entradas de aire libres de hilos, pelos y otras partículas similares.
8. No introducir ni dejar entrar ningún objeto en las entradas o en el tubo de este producto.
9. No modificar este equipo sin la autorización del fabricante.
10. Las fundas del colchón han superado la prueba de irritación y sensibilización de la piel. Sin embargo, si sospecha que puede haber tenido o estar teniendo una reacción alérgica, consulte inmediatamente con un médico.
11. No dejar largos trozos de tubo en la parte superior de la cama. Podría provocar estrangulamiento.

PRECAUCIÓN -

1. Si hay una posibilidad de interferencia electromagnética con los teléfonos móviles, por favor, aumentar la distancia (3,3 m) entre los dispositivos o apagar el teléfono móvil.
- 2.

















NOTAS, PRECAUCIONES y ADVERTENCIAS:

NOTA - Indica información útil, consejos, recordatorios.

PRECAUCIÓN - Indica la operación o procedimientos de mantenimiento correctos para evitar daños o la destrucción del equipo u otra propiedad.

ADVERTENCIA - Indica un daño potencial que requiere de procedimientos operativos o de prácticas correctas para evitar daños personales.

SÍMBOLOS

	Representante autorizado de la comunidad europea.
	Fabricante
	Este producto cumple el grado de protección contra la descarga eléctrica para equipos de tipo BF.
	Atención, lea atentamente la información contenida en este manual
	Atención – Reciclaje de equipamiento Eléctrico y Electrónico (WEEE): Este producto debe ser entregado en un centro de recolección de reciclaje de equipos eléctricos y electrónicos. Para una información más detallada sobre el reciclaje de este producto, por favor contacte con su oficina de reciclaje local de su ayuntamiento, servicio de recogida a domicilio o el lugar donde adquirió el equipo.
	Consulte las instrucciones de funcionamiento antes del uso
IP21 	Protegido contra objetos extraños sólidos de 12.5mm y de mayor tamaño; Protección contra la caída vertical de gotas de condensación de agua por ejemplo
	Clase II
	Límites de temperatura
	Limpieza en seco, cualquier disolvente salvo Tricloroetileno
	No planchar
	Poner en secadora, Normal, baja temperatura
	No poner en la secadora
	No aplicar lejía
	No limpiar en seco
	Lavado a máquina, regular / normal, 95 grados C
	Lavado a máquina, regular / normal, 60 grados C

1. Introducción

Este manual debe ser utilizado para una instalación inicial y como referencia posterior.

1.1 INFORMACIÓN GENERAL

Es un sistema de alta calidad con colchón económico indicado para tratamiento de escaras de grado II y grado III y para prevenir su aparición.

El sistema ha sido comprobado y homologado positivamente de conformidad con las siguientes normas:



EN 60601-1
EN 60601-1-2
EN 55011 Clase B
IEC61000-3-2
IEC 61000-3-3

Advertencia CEM (compatibilidad electromagnética)

Este equipo ha sido testado y se ha demostrado que cumple los límites marcados para aparatos médicos según las normas IEC 60601-1-2:2007. Estos límites han sido diseñados para facilitar una protección razonable contra interferencias nocivas en una instalación médica típica. Este equipo genera, emplea y puede radiar energía de radiofrecuencia y si no se instala y se utiliza siguiendo las instrucciones, podría originar interferencias nocivas para otros dispositivos que pudieran encontrarse en las proximidades. Sin embargo no hay una garantía total de que no se vayan a dar interferencias con una instalación concreta. Si éste equipo diera lugar a interferencias nocivas con otros dispositivos, lo que puede determinarse encendiendo y apagando el equipo, se aconseja al usuario probar a corregir la interferencia aplicando una o varias de las siguientes medidas:

- Recolocar y reorientar el aparato receptor.
- Aumentar la distancia entre aparato a aparato.
- Conectar el aparato a una toma distinta del resto de los aparatos.
- Consulte con su fabricante o su servicio técnico correspondiente para obtener más ayuda.

1.2 Uso Indicado

Este producto está indicado para ayudar y reducir la incidencia de las úlceras por presión a la vez que optimiza el confort del paciente. También está indicado para los siguientes propósitos:

- Cuidado domiciliario y de larga duración para pacientes con úlceras por presión.
- Tratamiento de dolor prescrito por un médico.

Este producto solo puede ser utilizado por personal que esté cualificado para realizar tareas de enfermería generales y haya recibido la instrucción adecuada en prevención y tratamiento de úlceras de presión.



NOTA: Este equipo no es indicado para su uso en presencia de una mezcla anestésica inflamable de aire con oxígeno o óxido nítrico.

2. Descripción Del Producto

Abrir la caja de embalaje para comprobar que no se hayan producido desperfectos durante el transporte. En caso de que se hubieran producido daños, contacte inmediatamente con el comercio donde adquirió el aparato.

2.1 Sistema De Bomba Y Colchón

1. Etiquetas RCP
2. Unidad de bomba
3. Unidad de colchón
4. Conector rápido

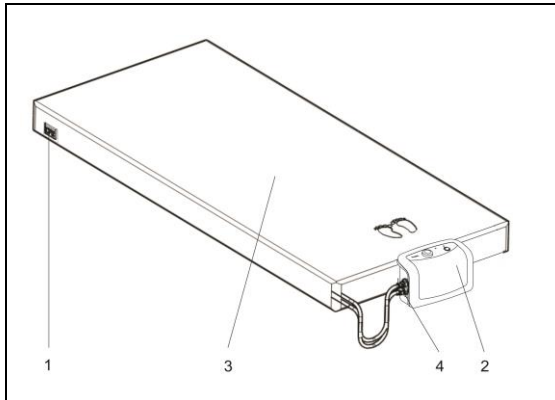

2.2 Unidad De Bomba

Vista frontal

1. Ranura del Conector Rápido
2. Panel Frontal

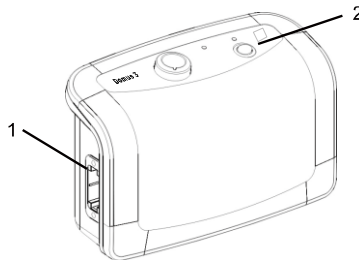

Vista posterior

1. Interruptor de encendido/apagado
2. Cable de alimentación
3. Ganchos del marco de la cama
4. Filtro del aire

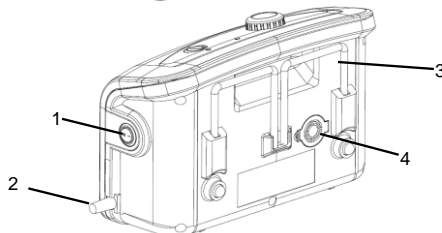

3. Instalación

Desempaque la caja y verifique que el contenido del paquete esté completo.

Listado del contenido del paquete

- Unidad de colchón t x 1 (podría no estar incluida si sólo se incluye la bomba)
- Unidad de bomba x 1
- Manual del usuario x 1

Inspeccione el equipo en cuanto a daños que puedan haber ocurrido durante el transporte. Si hay daños, por favor contacte a su distribuidor inmediatamente.

3.1 INSTALACIÓN DEL COMPRESOR Y EL COLCHÓN

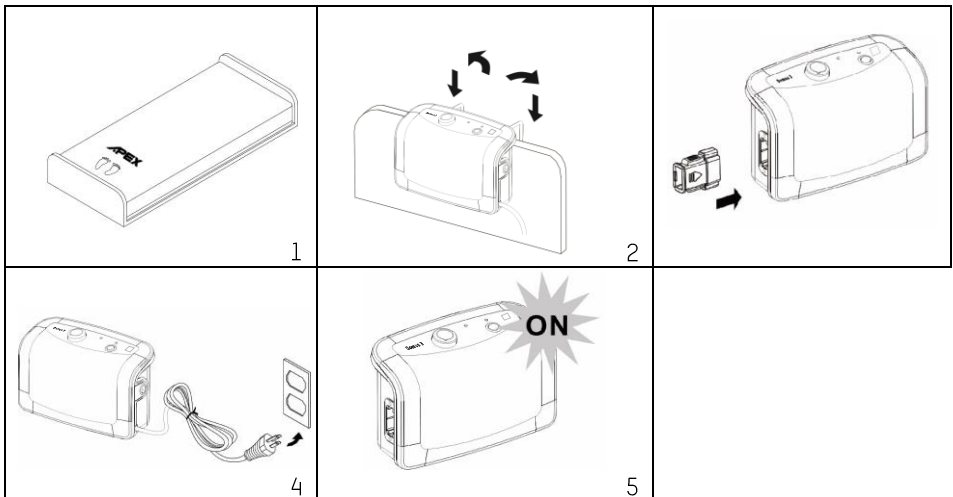

1. Coloque el colchón o almohadilla sobre un marco de cama. Oriente el colchón de modo que los marcadores de los pies presentes en el colchón queden situados hacia el final de la cama (en dónde se ubicará la bomba).
2. Coloque los ganchos de la bomba sobre los rieles de la cama, ubicados al pie de la misma. Sujete la bomba desde la parte inferior y gire los ganchos hacia afuera (o hacia dentro) para asegurar la bomba contra los rieles.
Si no hay rieles de cama disponibles, coloque la bomba sobre una superficie plana, uerte o sobre el piso, detrás de la cama.
3. Conecte el Conector Rápido en la manguera de aire (desde el colchón de aire) a la Ranura del Conector Rápido de la unidad de bomba. Cuando escuche "clic", la conexión estará asegurada.

⚠ NOTA: Verifique y asegúrese de que las mangueras de aire no estén curvadas o debajo del colchón.

4. Conecte el cable de alimentación en un tomcorriente con la tensión adecuada.



NOTA: La unidad de la bomba debe ser adecuada para la tensión local. No coloque el equipo de modo que es difícil hacer funcionar el dispositivo de desconexión

5. Coloque el interruptor principal (en la bomba) en la posición ON. Después de que encienda la unidad usted deberá esperar por lo menos 20 minutos para que el colchón se infle completamente.

El indicador de baja presión (LED amarillo) se iluminará mientras se presuriza el colchón. Cuando se alcance la presión indicada, el indicador de Baja Presión (LED amarillo) se apagará y el indicador de Presión Normal (LED verde) se iluminará. Ahora la cama está lista para usarse.



NOTA: Usted puede desconectar la unidad para apagar el dispositivo.



PRECAUCIÓN: La bomba suministrada con el colchón sólo puede usarse para los colchones recomendados por el fabricante. No le dé cualquier uso diferente. (parte que aplica: colchón de aire)



NOTA: (Para modelos SIN la función de pérdida de baja presión) Durante fallos en el suministro de energía, usted puede cubrir el Conector Rápido con la tapa de transporte para mantener la presión del aire dentro de las celdas de aire.



NOTA: Después de la instalación, asegúrese de que cualquier excedente de cable o de tubo sea eliminado de sitios donde circulen personas para evitar tropezones. Todos LOS EQUIPOS deben colocarse siempre para permitir un acceso sin impedimentos al paciente de parte de médicos y cuidadores.

4. Funcionamiento

⚠ NOTA: Lea las instrucciones de funcionamiento antes de su uso.

4.1 FUNCIONAMIENTO GENERAL

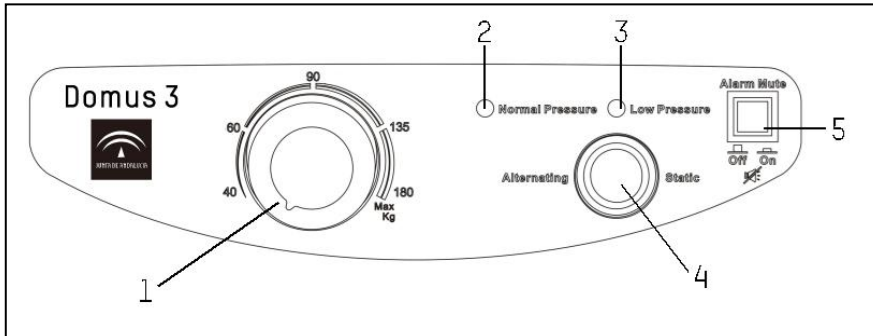

1. Manija de ajuste de presión

La manija de ajuste de presión controla la presión de aire del colchón. Girar la manija en sentido horario aumenta la presión; en sentido antihorario disminuye la presión. Las presiones mayores soportarán pacientes más pesados. La presión debe ajustarse de acuerdo a las preferencias de comodidad individuales.

Cuando el colchón termine de presurizar hasta el nivel deseado de firmeza, el LED de Presión Normal se iluminará.

⚠ NOTA: Usted también puede verificar si la presión es apta para el paciente al deslizar una mano debajo de las celdas de aire, al nivel de los glúteos del paciente. Las celdas de aire se inflarán y desinflarán de manera alternativa. Usted deberá sentir un ligero contacto con los glúteos cuando las celdas de aire debajo de los glúteos se desinflen.

⚠ NOTA: Cada vez que se inicialice el colchón (inflado), se recomienda que coloque la manija de presión en "Max" para agilizar la inflación. Posteriormente, usted podrá ajustar el aire del colchón hasta la firmeza deseada.

2. Indicador de presión normal (Normal Pressure Indicator)

Cuando el LED verde se ilumine, la presión en el interior del colchón de aire habrá llegado a la configuración de presión deseada (preconfigurada en la Manija de Ajuste de Presión).

3. Indicador de presión baja (Low Pressure Indicator)

Cuando el colchón se esté inicializando, el LED de Presión Baja se iluminará hasta que se alcance la presión correcta (de acuerdo a la Manija de Ajuste de Presión); esto es normal. De lo contrario, el LED de Presión Baja es una advertencia que indica que la presión del colchón está inusualmente baja. Verifique que todas las conexiones están aseguradas y que han sido instaladas correctamente según las instrucciones de instalación.



NOTA: Si el nivel de presión es bajo de manera consistente, verifique la presencia de cualquier escape (tubos o mangueras de aire). Si es necesario, reemplace cualquier tubo dañado o manguera dañada o contacte a su distribuidor calificado local para la reparación.

4. Interruptor Alterna/Estática (Alternate / Static Switch)

El interruptor ALTERNA/ESTÁTICA selecciona entre los modos Presión Alterna y Presión Estática. Con el modo Presión Alterna, las celdas de aire se inflan y se desinflan de manera alterna, evitando una presión prolongada en un sólo punto debajo del paciente; esto se hace para evitar las úlceras por presión. Con el modo de Presión Estática, todas las celdas de aire se inflan igualmente.

5. SILENCIADOR DE ALARMA

Cuando se produce una situación de baja presión, la luz LED se encenderá y la alarma sonará para avisar al paciente. Pulsando el botón, la alarma sonora se apagará para que el cuidador pueda comprobar posibles pérdidas de aire.

4.2 CPR (solamente disponible en algunos modelos)

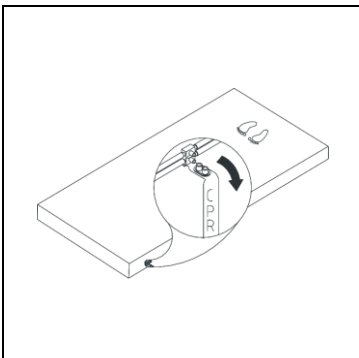

La RCP debe realizarse sobre una superficie firme. Por lo tanto, si ocurre cualquier situación que amerite realizar una RCP al paciente sobre el colchón, el colchón debe desinflarse rápidamente. Esto se puede lograr al halar rápidamente la etiqueta de RCP en la cabeza del colchón, del lado derecho del paciente. Igualmente, puede desconectarse el conector rápido presente en la unidad de bomba para acelerar la deflación.

5. Limpieza

Es importante seguir los procedimientos de limpieza antes de usar el equipo por primera vez con cualquier paciente para evitar la posibilidad de transmisión de agentes patógenos entre pacientes y cuidadores.

Limpie el compresor con un paño húmedo previamente empapado en un detergente suave. Evite el contacto con el polvo y la proximidad a zonas llenas de polvo. Asegúrese de que los productos de limpieza que utiliza no dañarán ni corroerán el chasis de plástico del compresor.

⚠ ATENCIÓN: No sumerja ni moje con líquidos el compresor.

Limpie el colchón con un trapo húmedo previamente empapado en agua tibia y un detergente suave. Evite el contacto con el polvo y la proximidad a zonas llenas de polvo. La funda también puede limpiarse con hipoclorito de sodio diluido en agua. Todos los componentes deben secarse cuidadosamente al aire antes del uso.

⚠ ATENCIÓN: No utilizar productos basados en alcohol / componentes fenólicos.

⚠ ATENCIÓN: No secar el colchón a la luz del sol directa.

La bolsa de transporte (si dispone de ella) debe ser dada la vuelta y limpiada a fondo con desinfectantes. Déjela secar al aire y luego dele de nuevo la vuelta para limpiar el exterior con desinfectantes.

Material funda: Nylon/PU	
Material funda: Silver+ Nylon/PU	
Material funda: Stretch	

6. Almacenaje

1. Para almacenar el colchón, extiéndalo a lo largo y boca abajo.
2. Enrollar desde el cabezal hacia los pies con la válvula CPR abierta.
3. Pasar la cinta que se encuentra en el extremo de los pies alrededor del colchón para evitar que se desenrolle.

⚠ NOTA: No doblar, plegar o amontonar los colchones. Evitar la luz directa del sol.

7. Mantenimiento

7.1 GENERAL

1. Verifique la presencia de abrasiones o de uso excesivo en el cable de alimentación y el enchufe.
2. Verifique la presencia de desgaste o daños en la cubierta del colchón.
3. Desconecte el tubo de aire del colchón. Entonces verifique el flujo de aire proveniente de las dos salidas de aire de la bomba. Las mismas deberán suministrar aire de manera alterna cuando la bomba esté configurada en modo "alterna".
4. Verifique la presencia de curvaturas o roturas en las mangueras de aire. Para obtener repuestos, contacte a su distribuidor local.

7.2 RECAMBIO DEL FILTRO DE AIRE

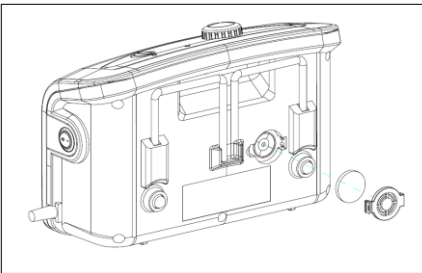

1. Abra el disco del filtro de aire situado en la parte trasera del compresor.
2. El filtro es reutilizable y puede lavarse con detergente suave y agua.
3. Compruebe y cambie el filtro regularmente si el ambiente está contaminado.

8. Servicio De Espera La Vida:

Los productos están destinados a ofrecer un funcionamiento seguro y fiable cuando se utilizan o están instalados de acuerdo a las instrucciones proporcionadas por Apex Medical. Apex Medical recomienda que el sistema sea inspeccionado y reparado por técnicos autorizados y si hay algún signo de desgaste o problemas con el funcionamiento del dispositivo y la indicación en los productos. De lo contrario, el servicio y la inspección de los dispositivos en general, no se debe exigir.

9. Trouble Shooting

Q.1 NO HAY CORRIENTE ELÉCTRICA

- Comprobar si el enchufe está conectado a la red.
- Comprobar si hay algún fusible fundido.

Q.2 INDICADOR DE BAJA PRESIÓN ENCENDIDO

- Comprobar si la conexión entre el conector rápido y el compresor es correcta.
- Comprobar si todas las conexiones de los conductos de aire del colchón son correctas.
- Comprobar si la válvula CPR está cerrada.
- Comprobar si las celdas de aire pierden aire.

Q.3 EL PACIENTE SE ESTÁ HUNDIENDO

- El ajuste de presión puede no ser adecuado para el paciente, ajustar la presión a un nivel más alto y esperar unos minutos.

Q.4 EL COLCHÓN ESTÁ SUELTO

- Comprobar si todos los cierres y correas del colchón están bien fijados.
- Comprobar si el colchón está bien fijado al somier de la cama mediante las correas de sujeción.

Q.5 NO SALE AIRE DE ALGUNOS CONDUCTOS DEL CONECTOR DEL CIRCUITO DE AIRE.

- Es normal ya que existe el modo alternante. Las salidas de aire se alternan para emitir aire durante el ciclo que les corresponde.

Si esta información no resuelve sus problemas, póngase en contacto con su agente local directamente. Tal vez sea necesario que acuda un técnico para ocuparse del problema.

10. Descripción Técnica

Artículo		Especificación
Fuente de alimentación (Nota: Ver la etiqueta de capacidad eléctrica del producto)		CA 220-240V 50 Hz, 0,06 A 12W (Para sistema de 230V)
Capacidad del fusible		T1A1, 250V
Tiempo del ciclo		Fijo, 9,6 min a 50Hz
Dimensiones (L x A x A)		29 x 18,5 x 12,6 (cm) o 11,4" x 7,3" x 5,0"
Peso		2,2 Kg o 5 lb
Ambiente	Presión atmosférica	700 hPa a 1013.25 hPa
	Temperatura	Operación: 10° C a 40° C (50° F a 104° F) Almacenamiento: -15° C a 50° C (5° F a 122° F) Transporte: -15° C a 70° C (5° F a 158° F)
	Humedad	Operación: 10% a 90% sin condensar Almacenamiento: 10% a 90% sin condensar Transporte: 10 % a 90% sin condensar
Clasificación		Clase II, Tipo BF, IP21 Parte aplicada: Colchón de aire No apto para usarse en presencia de una mezcla anestésica inflamable (Sin protección AP o APG)
Colchón		Especificación
Modelo		Reemplazo de 5" + 3"
Dimensiones (L x A x A)		190 x 90 x 12.7 cm or 74.8" x 35.4" x 5"
Peso		5.4 kg or 11.9 lb
Intervalo de presión		Configuración de suave a firme.



NOTA:

1. Consulte al distribuidor o representante de la UE para obtener documentos técnicos adicionales.
2. Estas especificaciones también aplican para otras regiones que operan con la misma fuente de alimentación.
3. Las dimensiones y el peso del colchón se miden sin la goma espuma.
4. El fabricante se reserva el derecho a modificar las especificaciones sin previo aviso.

Apéndice A: información sobre compatibilidad electromagnética

Guía y Declaración del Fabricante - Emisiones Electromagnéticas:

Este dispositivo está diseñado para su uso en el entorno electromagnético especificado a continuación. El usuario del dispositivo deberá asegurarse de que sea utilizado en dicho entorno.

Prueba de emisiones	de Homologación	Entorno electromagnético: guía
Emisiones RF CISPR 11	Grupo 1	El aparato utiliza energía RF solo para su funcionamiento interno. Por lo tanto, sus emisiones RF son muy bajas y no es probable que emitan interferencias en el equipo electrónico cercano.
Emisiones RF CISPR 11	Clase B	El dispositivo resulta adecuado para su uso en todas las instalaciones, incluidas las instalaciones domésticas y las que se encuentren conectadas directamente a la red pública de suministro eléctrico de baja tensión.
Emisiones de corriente armónica IEC61000-3-2	Clase A	
Fluctuaciones de tensión y parpadeo IEC61000-3-3	Cumple la norma	

Guía y Declaración del Fabricante - Emisiones Electromagnéticas:

Este dispositivo está diseñado para su uso en el entorno electromagnético especificado a continuación. El usuario del dispositivo deberá asegurarse de que sea utilizado en dicho entorno.

Prueba de inmunidad	Nivel de la prueba IEC60601	Homologación	Entorno electromagnético: guía
Descarga electrostática IEC61000-4-2	±6 kV en contacto ±8 kV en aire	±6 kV en contacto ±8 kV en aire	Los suelos deben ser de madera, hormigón o baldosas de cerámica. Si los suelos están cubiertos con material sintético, la humedad relativa debe ser del 30% como mínimo.
Perturbación transitoria eléctrica rápida/ráfaga IEC61000-4-4	±2 kV para línea de suministro eléctrico ±1 kV para línea de entrada/salida	±2 kV para línea de suministro eléctrico ±1 kV para línea de entrada/salida	La calidad de suministro de la red eléctrica debe ser la de un entorno comercial u hospitalario normal.
Sobretensión IEC61000-4-5	±1 kV en modo diferencial ±2 kV en modo común	±1 kV en modo diferencial ±2 kV en modo común	La calidad de suministro de la red eléctrica debe ser la de un entorno comercial u

			hospitalario normal.
Caídas de tensión, interrupciones breves y variaciones de tensión en líneas de entrada de suministro eléctrico IEC61000-4-11	<5% de U_T (>95% de caída en U_T) durante 0,5 ciclos 40% de U_T (60% de caída en U_T) durante 5 ciclos 70% de U_T (30% de caída en U_T) durante 25 ciclos <5% de U_T (>95% de caída en U_T) durante 5 segundos	<5% de U_T (>95% de caída en U_T) durante 0,5 ciclos 40% de U_T (60% de caída en U_T) durante 5 ciclos 70% de U_T (30% de caída en U_T) durante 25 ciclos <5% de U_T (>95% de caída en U_T) durante 5 segundos	La calidad de suministro de la red eléctrica debe ser la de un entorno comercial u hospitalario normal. Si el usuario del dispositivo precisa el funcionamiento continuado durante las interrupciones del suministro de la red eléctrica, se recomienda alimentar el dispositivo mediante un sistema de alimentación ininterrumpida (SAI) o una batería.
Campo magnético de la frecuencia de suministro (50/60 Hz) IEC61000-4-8	3 A/m	3 A/m	Los campos magnéticos de la frecuencia de suministro deben tener los niveles característicos de una ubicación normal en un entorno comercial u hospitalario normal.
NOTA: U_T es la tensión de red de corriente alterna antes de la aplicación del nivel de la prueba.			

Guía y Declaración del Fabricante - Emisiones Electromagnéticas:

Este dispositivo está diseñado para su uso en el entorno electromagnético especificado a continuación. El usuario del dispositivo deberá asegurarse de que sea utilizado en dicho entorno.

Prueba de inmunidad	Nivel de la prueba IEC60601	Homologación	Entorno electromagnético: guía
			Los equipos portátiles y móviles de comunicaciones por radiofrecuencia deben utilizarse alejados de todos los componentes del dispositivo, incluidos

<p>Radiofrecuencia conducida IEC 61000-4-6</p>	<p>3 Vrms de 150 kHz a 80 MHz fuera de las bandas ICM^a</p>	<p>3 Vrms</p>	<p>los cables, a la distancia de separación mínima recomendada calculada a partir de la ecuación aplicable a la frecuencia del transmisor.</p> <p>Distancia de separación recomendada: $d = 1,2\sqrt{P}$ de 150 kHz a 80 MHz</p>
<p>Radiofrecuencia radiada IEC 61000-4-3</p>	<p>3 V/m de 80 MHz a 2,5 GHz</p>	<p>3 V/m</p>	<p>$d = 1,2\sqrt{P}$ de 80 MHz a 800 MHz $d = 2,3\sqrt{P}$ de 800 MHz a 2,5 GHz</p> <p>Donde P es la potencia de salida nominal máxima del transmisor en vatios (W) según el fabricante del transmisor y d es la distancia de separación recomendada en metros (m)^b.</p> <p>Las intensidades de los campos generados por transmisores de radiofrecuencia fijos, determinadas por un estudio electromagnético del emplazamiento^c, deben ser inferiores al nivel de homologación de cada rango de frecuencias^d.</p> <p>Pueden producirse interferencias en las proximidades de</p>

			equipos marcados con el siguiente símbolo: 
NOTA 1: A 80 MHz y 800 MHz se aplica el rango de frecuencias más alto.			
NOTA 2: Puede que estas pautas no sean aplicables en todas las situaciones. La propagación electromagnética se ve afectada por la absorción y la reflexión de estructuras, objetos y personas.			
<p>a) Las bandas industriales, científicas y médicas (ICM) entre 150 kHz y 80 MHz van de 6,765 MHz a 6,795 MHz; de 13,553 MHz a 13,567 MHz; de 26,957 MHz a 27,283 MHz; y de 40,66 MHz a 40,70 MHz.</p> <p>b) Los niveles de homologación en las bandas de frecuencia ICM entre 150 kHz y 80 MHz y en el rango de frecuencias de 80 MHz a 2,5 GHz están concebidos para reducir la probabilidad de que los equipos móviles y portátiles de comunicaciones puedan ocasionar interferencias si se introducen de manera inadvertida en áreas con pacientes. Por este motivo, se emplea un factor adicional de 10/3 al calcular la distancia de separación recomendada para los transmisores en estos rangos de frecuencias.</p> <p>c) Las intensidades de campo de los transmisores fijos, tales como estaciones base de radioteléfonos (móviles o inalámbricos) y radios móviles terrestres, equipos de radioaficionados, emisiones de radio AM y FM y emisiones de TV, no pueden predecirse teóricamente con exactitud. Para evaluar el entorno electromagnético debido a los transmisores de radiofrecuencia fijos, se debe considerar la posibilidad de realizar un estudio electromagnético del emplazamiento. Si la intensidad de campo medida en la ubicación en que se utiliza el dispositivo supera el correspondiente nivel de homologación de radiofrecuencia especificado anteriormente, el dispositivo deberá observarse para comprobar que funciona correctamente. Si se observa un funcionamiento anómalo, es posible que sea preciso tomar medidas adicionales, tales como cambiar la orientación o la ubicación del dispositivo.</p> <p>d) En el rango de frecuencias de 150 kHz a 80 MHz, las intensidades de campo deben ser inferiores a 3 V/m.</p>			

Distancias de separación recomendadas entre los equipos portátiles y móviles de comunicaciones por radiofrecuencia y este dispositivo.

Este dispositivo está diseñado para su uso en un entorno electromagnético en que las alteraciones producidas por radiofrecuencias radiadas estén controladas. El cliente o el usuario del dispositivo pueden contribuir a evitar las interferencias electromagnéticas manteniendo la distancia mínima entre los equipos portátiles y móviles de comunicaciones por radiofrecuencia (transmisores) y el dispositivo recomendada a continuación, según la potencia de salida máxima de los equipos de comunicaciones.

Potencia de salida nominal máxima del transmisor W	Distancia de separación según la frecuencia del transmisor m		
	De 150 kHz a 80 MHz $d = 1,2\sqrt{P}$	De 80 MHz a 800 MHz $d = 1,2\sqrt{P}$	De 800 MHz a 2,5 GHz $d = 2,3\sqrt{P}$
0,01	0,12	0,12	0,23
0,1	0,38	0,38	0,73
1	1,2	1,2	2,3
10	3,8	3,8	7,3
100	12	12	23

En el caso de transmisores con una potencia de salida nominal máxima no especificada más arriba, la distancia de separación recomendada d en metros (m) puede calcularse utilizando la ecuación aplicable a la frecuencia del transmisor, donde P es la potencia de salida nominal máxima del transmisor en vatios (W) según el fabricante del transmisor.

Nota 1: A 80 MHz y 800 MHz se aplica la distancia de separación correspondiente al rango de frecuencias más alto.

Nota 2: Puede que estas pautas no sean aplicables en todas las situaciones. La propagación electromagnética se ve afectada por la absorción y la reflexión de estructuras, objetos y personas.

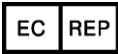

Apex Medical S.L.

Elcano 9, 6ª planta

48008 Bilbao. Vizcaya. Spain



Apex Medical Corp.

No.9, Min Sheng St., Tu-Cheng,

New Taipei City, 23679, Taiwan

Manufacturing Facility:

Apex Medical (Kunshan) Corp.

No. 1368, Zi Zhu Rd., Kunshan Kai Fa Hi-Tech,

Kunshan City, JiangSu Sheng, China

Print-2016/All rights reserved

746007-0000 V1.0

www.apexmedicalcorp.com